

Appareils sous vide compacts DEVO - TITAN

Caractéristiques du D-TV :

- ✓ charge utile élevée en utilisation verticale
- ✓ exécution à fonctionnement sur accus possible
- ✓ également utilisable sans grue grâce au châssis à roulettes

Caractéristiques du D-TV180 : idem D-TV, plus

- ✓ fonction complémentaire de rotation 180°

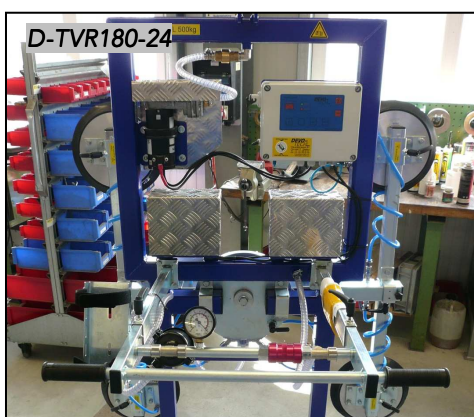
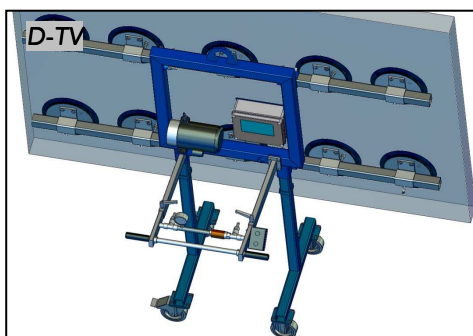

D-TV / D-TV180

Le D-TV et le D-TV180 sont des représentants fiables et robustes des appareils sous vide compacts, ils vous assistent dans votre processus de production. Grâce à la fonction de rotation du D-TV180, vous pouvez manipuler sans effort les pièces les plus encombrantes et les plus lourdes. Toutes les prescriptions en matière de levage sûr de charges ont été respectées. Ainsi, le système électronique de sécurité VACSECURE® surveille la force effective d'aspiration et émet une alarme sonore et visuelle en cas de défaut.

Caractéristiques techniques

Nombre de ventouses	2	4	8	10
Charge utile (kg) D-TV	≤ 200	≤ 400	≤ 800	≤ 800
Charge utile (kg) D-TV180	≤ 200	≤ 400	-	-

Tous les modèles

Dimensions des ventouses	de Ø 160 mm à Ø 320 mm
Branchement électrique	230 VCA ou 400 VCA, 50 Hz, 24 VCC
Pompe à vide	Marche à sec 3 / 5 / 8 m ³ /h
Commande de vide	mécanique, électrique (option)

